

STYLO

MOTORIDUTTORE PER CANCELLI AD ANTE BATTENTI
OPERATOR FOR SWINGING DOOR GATES
MOTORÉDUCTEUR POUR PORTAILS BATTANTES
MOTORREDUCTOR PARA PUERTAS BATIENTES



MANUALE DI INSTALLAZIONE E USO
INSTALLATION AND USE MANUAL
MANUEL D'INSTALLATION ET D'UTILISATION
MANUAL DE INSTALACIÓN Y USO

ITA - SCANSIONA QUESTO QR-CODE PER SCARICARE IL TUO MANUALE COMPLETO
ENG - SCAN THIS QR-CODE TO DOWNLOAD YOUR COMPLETE MANUAL
FRA - SCANNEZ CE QR-CODE POUR TÉLÉCHARGER VOTRE MANUEL COMPLET
ESP - ESCANEE ESTE CÓDIGO QR PARA DESCARGAR SU MANUAL COMPLETO

MANUAL



6-1624904

AVVERTENZE GENERALI PER L'INSTALLATORE

PERICOLO

RISCHIO DI SHOCK ELETTRICO, ESPLOSIONE O ARCO ELETTRICO

- Mettere fuori tensione tutte le apparecchiature, inclusi i dispositivi collegati, prima di rimuovere qualunque coperchio o sportello, o prima di installare/disinstallare accessori, hardware, cavi o fili, tranne che per le condizioni specificate nel manuale utente per questa apparecchiatura.
- Per verificare che il sistema sia fuori tensione, usare sempre un voltmetro correttamente tarato al valore nominale della tensione.
- Prima di rimettere l'unità sotto tensione rimontare e fissare tutti i coperchi, i componenti hardware ed i cavi. Assicurarsi che l'ingresso dei cavi sia sigillato per evitare l'entrata di insetti e la formazione di umidità.
- Utilizzare quest'apparecchiatura e tutti i prodotti collegati solo alla tensione specificata.
- Qualora sussista il rischio di danni al personale e/o alle apparecchiature, utilizzare gli interblocchi di sicurezza necessari.
- Non utilizzare questa apparecchiatura per funzioni critiche per la sicurezza.
- Non smontare, riparare o modificare l'apparecchiatura.
- Questo prodotto non è idoneo all'installazione in applicazioni dove può venire a contatto con atmosfera esplosiva o infiammabile.

Il mancato rispetto di queste istruzioni provocherà morte o gravi infortuni.



PERICOLO

RISCHIO DI SHOCK ELETTRICO E/O INCENDIO

- Non esporre l'apparecchiatura a sostanze liquide.
- Non eccedere i range di temperatura e umidità specificati nei dati tecnici e lasciare areata la zona delle ferite.
- Collegare allo strumento solamente accessori compatibili riportati nel manuale utente.
- Utilizzare esclusivamente cavi di sezione appropriata come indicato nel paragrafo "LINEE GUIDA AI COLLEGAMENTI ELETTRICI". Serrare le connessioni in conformità con le specifiche tecniche relative alle coppie di serraggio e verificarne il corretto cablaggio.
- I cavi elettrici non devono entrare in contatto con parti che possono riscaldarsi e con le parti della automazione in movimento.

Il mancato rispetto di queste istruzioni provocherà morte o gravi infortuni.



PERICOLO

RISCHIO DI IMPATTO, SCHIACCIAMENTO, UNCINAMENTO E INTRAPPOLAMENTO

- La porta può essere automatizzata solo se in buono stato e se rispondente alla norma EN 12604.
- Prendere tutte le opportune precauzioni in accordo alla norma EN 12453.
- Leggere le indicazioni riportate nel paragrafo "LINEE GUIDA ALLA MOTORIZZAZIONE DELL'ANTA".

Il mancato rispetto di queste istruzioni provocherà morte o gravi infortuni.



AVVERTIMENTO

RISCHIO DI SURRISCALDAMENTO E/O INCENDIO

- Non utilizzare con carichi differenti da quelli indicati nei dati tecnici.
- Non superare la corrente massima consentita; in caso di carichi superiori usare un contattore di adatta potenza.
- Linee d'alimentazione e connessioni d'uscita devono essere opportunamente cablate e protette a mezzo di fusibili quando richiesto da requisiti normativi nazionali e locali.

Il mancato rispetto di queste istruzioni può provocare morte, gravi infortuni o danni alle apparecchiature.



AVVERTIMENTO

ASPETTI GENERALI DI SICUREZZA ED INCOMPATIBILITÀ NORMATIVA

- Ogni uso di questo prodotto diverso dall'uso consentito / destinazione d'uso è vietato.
- Il fabbricante non può essere considerato responsabile per danni avvenuti a seguito di un uso improprio o a seguito di un'installazione non osservante le prescrizioni del presente manuale.
- Il prodotto oggetto del presente manuale si configura ai sensi della Direttiva Macchine 2006/42/CE come una quasi-macchina. Non è quindi di per se in grado di soddisfare completamente i requisiti normativi di riferimento per l'applicazione a cui è destinato.
- La conformità normativa deve essere garantita a livello di installazione finale (macchina) alla quale la Direttiva Macchine 2006/42/CE si applica pienamente e nella quale il presente prodotto viene incorporato.
- Tutte le operazioni indicate in questo manuale devono essere effettuate esclusivamente da personale esperto, qualificato e formato.
- La predisposizione dei cavi, la posa in opera, il collegamento e il collaudo si devono eseguire osservando la regola dell'arte, in ottemperanza alle norme, regolamenti e leggi vigenti.
- Durante le operazioni di installazione, collaudo e manutenzione delimitare adeguatamente l'intero sito per evitare l'accesso da parte i persone non autorizzate, in particolare minori e bambini.
- Prima di procedere con l'installazione, verificare la bontà meccanica dell'anta mobile e della struttura di guida e sostegno.
- Prima della consegna all'utente, verificare la conformità dell'impianto alle norme armonizzate ed ai requisiti essenziali nella Direttiva Macchine 2006/42/CE.
- Conservare questo manuale all'interno del fascicolo tecnico congiuntamente ai manuali degli altri dispositivi utilizzati per la realizzazione dell'impianto di automazione.
- Assicurarsi che tutte le apparecchiature impiegate e i sistemi progettati siano conformi a tutti i regolamenti e le norme locali, regionali e nazionali applicabili.

Il mancato rispetto di queste istruzioni può provocare morte, gravi infortuni o danni alle apparecchiature.

- I dati riportati sono stati redatti e controllati con la massima cura, tuttavia il fabbricante della quasi-macchina non può assumersi alcuna responsabilità per eventuali errori, omissioni o approssimazioni dovute ad esigenze tecniche o grafiche.
- Il fabbricante della automazione ricorda che il presente manuale non sostituisce quanto previsto dalle norme che il fabbricante della porta/cancello motorizzato è tenuto a rispettare.

Il fabbricante della quasi-macchina non si assume nessuna responsabilità per qualunque conseguenza derivante dall'uso di questo materiale.



SMALTIMENTO DEL PRODOTTO - Come per le operazioni d'installazione, le operazioni di smontaggio di questo prodotto devono essere eseguite da personale qualificato. Il simbolo a lato indica che il prodotto non deve essere smaltito come rifiuto non selezionato, ma deve essere inviato a strutture di raccolta separate per il recupero e il riciclaggio. Per lo smaltimento verificare i sistemi di riciclaggio o smaltimento previsti dai regolamenti territoriali vigenti per questa categoria di prodotto, oppure riconsegnare il prodotto al venditore. **ATTENZIONE** - • Questo prodotto è costituito da vari tipi di materiali: alcune parti del prodotto possono contenere sostanze inquinanti o pericolose che, se disperse, potrebbero provocare effetti dannosi all'ambiente e alla salute. • I regolamenti vigenti a livello locale possono prevedere pesanti sanzioni in caso di non corretto smaltimento di questo prodotto.



GARANZIA - La garanzia del produttore ha validità a termini di legge dalla data stampata sul prodotto ed è limitata alla riparazione o sostituzione gratuita dei pezzi riconosciuti dal produttore come difettosi per mancanza di qualità essenziali nei materiali o per errori nel processo produttivo. La garanzia non copre danni o difetti dovuti ad agenti esterni, carenza di manutenzione, sovraccarico, normale usura, errore di installazione, o altre cause non imputabili al produttore. I prodotti manomessi non saranno coperti da garanzia. Il produttore non è responsabile per malfunzionamenti o degrado di prestazione dovuti ad interferenze ambientali, come ad esempio disturbi elettromagnetici; pertanto la garanzia decade in queste situazioni.

GENERAL WARNINGS FOR THE INSTALLER

DANGER

RISK OF ELECTRIC SHOCK, EXPLOSION OR ELECTRIC ARC

- Shut down all equipment, including connected devices, before removing any lid or door, or before installing/uninstalling accessories, hardware, cables or wires, except for the conditions specified in the user manual for this equipment.
- To verify that the system is out of voltage, always use a correctly calibrated voltmeter at the rated value of the voltage.
- Before returning the live unit, reassemble and secure all covers, hardware and cables. Make sure that the cable inlet is sealed to prevent insect entry and moisture formation.
- Use this equipment and all products connected only to the specified voltage.
- If there is a risk of damage to personnel and/or equipment, use the necessary safety interlocks.
- Do not use this equipment for safety critical functions.
- Do not disassemble, repair or modify the equipment.
- This product is not suitable for installation in applications where it may come into contact with explosive or flammable atmosphere.

Failure to comply with these instructions will result in death or serious injury.



DANGER

RISK OF ELECTRIC SHOCK AND/OR FIRE

- Do not expose the equipment to liquid substances.
- Do not exceed the temperature and humidity ranges specified in the technical data and leave the slit area ventilated.
- Only use compatible accessories as indicated in the user manual.
- Use only cables of appropriate cross-section as indicated in the section "GUIDELINES FOR ELECTRICAL CONNECTIONS". Tighten the connections in accordance with the technical specifications for the tightening torques and verify the correct wiring.
- Electrical cables must not come into contact with parts that can heat up and with parts of the automation in motion.

Failure to comply with these instructions will result in death or serious injury.



DANGER

RISK OF IMPACT, CRUSHING, HOOKING AND ENTRAPMENT

- The door can be automated only if in good condition and if it complies with EN 12604.
- Take all appropriate precautions in accordance with EN 12453.
- Read the information in the section "GUIDELINES FOR DOOR MOTORS".

Failure to comply with these instructions will result in death or serious injury.



WARNING

RISK OF OVERHEATING AND/OR FIRE

- Do not use with loads other than those indicated in the technical data.
- Do not exceed the maximum current allowed; in case of higher loads use a contactor of suitable power.
- Power lines and output connections shall be suitably wired and fused when required by national and local regulatory requirements.

Failure to comply with these instructions may result in death, serious injury or damage to equipment.



WARNING

GENERAL ASPECTS OF SAFETY AND REGULATORY INCOMPATIBILITY

- Any use of this product other than permitted use /intended use is prohibited.
- The manufacturer shall not be liable for any damage caused as a result of improper use or as a result of installation not complying with the requirements of this manual.
- The product covered by this manual is configured in accordance with the Machinery Directive 2006/42/EC as a quasi-machine. It is therefore not in itself able to fully meet the regulatory reference requirements for the application for which it is intended.
- Regulatory compliance must be ensured at the level of the final installation (machine) to which the Machinery Directive 2006/42/EC fully applies and in which this product is incorporated.
- All operations indicated in this manual must be carried out exclusively by experienced, qualified and trained personnel.
- The preparation of the cables, the laying, the connection and the testing must be carried out observing the rule of art, in compliance with the rules, regulations and laws in force.
- During installation, testing and maintenance, the entire site shall be properly demarcated to prevent unauthorised persons, in particular minors and children, from entering.
- Before proceeding with the installation, check the mechanical goodness of the movable door and the guide and support structure.
- Before delivery to the user, check the compliance of the plant with the harmonised standards and the essential requirements in the Machinery Directive 2006/42/EC.
- Keep this manual in the technical file together with the manuals of the other devices used for the realization of the automation system.
- Ensure that all equipment used and systems designed comply with all applicable local, regional and national regulations and regulations.

Failure to comply with these instructions may result in death, serious injury or damage to equipment.

- The reported data have been compiled and checked with the utmost care, however the manufacturer of the partly completed machine cannot assume any responsibility for any errors, omissions or approximations due to technical or graphic requirements.
- The automation manufacturer recalls that this manual does not replace what is required by the rules that the manufacturer of the motorized door/gate is required to comply with.

The manufacturer of this partly completed machine assumes no liability for any consequences arising from the use of this material.



PRODUCT DISPOSAL - As for installation operations, the disassembly of this product must be carried out by qualified personnel.

The symbol on the side indicates that the product should not be disposed of as unsorted waste, but should be sent to separate collection facilities for recovery and recycling. For disposal check the recycling or disposal systems provided by the territorial regulations in force for this category of product, or return the product to the seller. **WARNING** - • This product consists of various types of materials: some parts of the product may contain pollutants or dangerous substances that, if dispersed, could cause harmful effects to the environment and health. • Local regulations may provide for heavy penalties in the event of incorrect disposal of this product.



WARRANTY - The manufacturer's warranty is valid by law from the date printed on the product and is limited to the free repair or replacement of parts recognized by the manufacturer as defective due to lack of essential qualities in the materials or for errors in the production process. The warranty does not cover damage or defects due to external agents, lack of maintenance, overload, normal wear, installation error, or other causes not attributable to the manufacturer. Tampered products will not be covered by warranty. The manufacturer is not responsible for malfunctions or degradation of performance due to environmental interference, such as electromagnetic disturbances; therefore, the warranty expires in these situations.

AVERTISSEMENTS GÉNÉRAUX POUR L'INSTALLATEUR

DANGER

RISQUE DE CHOC ÉLECTRIQUE, D'EXPLOSION OU D'ARC ÉLECTRIQUE

- Mettre hors tension tout l'équipement, y compris les appareils connectés, avant de retirer tout couvercle ou porte, ou avant d'installer/désinstaller des accessoires, du matériel, des câbles ou des fils, sauf pour les conditions spécifiées dans le manuel d'utilisation pour cet équipement.
- Pour vérifier que le système est hors tension, toujours utiliser un voltmètre correctement étalonné à la valeur nominale de la tension.
- Avant de remettre l'unité sous tension remonter et fixer tous les couvercles, les composants matériels et les câbles. Assurez-vous que l'entrée des câbles est scellée pour éviter l'entrée d'insectes et la formation d'humidité.
- Utilisez cet équipement et tous les produits connectés uniquement à la tension spécifiée.
- En cas de risque de dommages au personnel et/ou à l'équipement, utiliser les dispositifs de verrouillage nécessaires.
- Ne pas utiliser cet équipement pour des fonctions critiques pour la sécurité.
- Ne pas démonter, réparer ou modifier l'équipement.
- Ce produit n'est pas adapté à une installation dans des applications où il peut entrer en contact avec une atmosphère explosive ou inflammable.

Le non-respect de ces instructions entraînera la mort ou des blessures graves.



DANGER

RISQUE DE CHOC ÉLECTRIQUE ET/OU D'INCENDIE

- Ne pas exposer l'équipement à des substances liquides.
- Ne pas dépasser les plages de température et d'humidité spécifiées dans les données techniques et laisser aérer la zone des fentes.
- Raccorder uniquement les accessoires compatibles indiqués dans le manuel d'utilisation.
- Utilisez uniquement des câbles de section appropriée comme indiqué dans le paragraphe "LIGNES DIRECTRICES POUR LES CONNEXIONS ÉLECTRIQUES". Serrer les connexions conformément aux spécifications techniques relatives aux couples de serrage et vérifier le câblage correct.
- Les câbles électriques ne doivent pas entrer en contact avec les pièces chauffantes et les pièces d'automatisation en mouvement.

Le non-respect de ces instructions entraînera la mort ou des blessures graves.



DANGER

RISQUE D'IMPACT, D'ÉCRASEMENT, D'AFFAISSEMENT ET DE COINCEMENT

- La porte ne peut être automatisée que si elle est en bon état et conforme à la norme EN 12604.
- Prendre toutes les précautions appropriées conformément à la norme EN 12453.
- Lire les indications données dans le paragraphe "LIGNES DIRECTRICES À LA MOTORISATION DE LA PORTE".

Le non-respect de ces instructions entraînera la mort ou des blessures graves.



AVERTISSEMENT

RISQUE DE SURCHAUFFE ET/OU D'INCENDIE

- Ne pas utiliser avec des charges différentes de celles indiquées dans les données techniques.
- Ne pas dépasser le courant maximal autorisé; en cas de charges supérieures, utiliser un contacteur de puissance appropriée.
- Les lignes d'alimentation et les connexions de sortie doivent être correctement câblées et protégées par des fusibles lorsque les exigences réglementaires nationales et locales l'exigent.

Le non-respect de ces instructions peut entraîner la mort, des blessures graves ou des dommages aux équipements.



AVERTISSEMENT

ASPECTS GÉNÉRAUX DE LA SÉCURITÉ ET INCOMPATIBILITÉ RÉGLEMENTAIRE

- Toute utilisation de ce produit autre que l'utilisation autorisée / utilisation prévue est interdite.
- Le fabricant ne peut être tenu responsable des dommages survenus à la suite d'une mauvaise utilisation ou d'une installation non conforme aux prescriptions du présent manuel.
- Le produit faisant l'objet du présent manuel est configuré selon la Directive Machines 2006/42/CE comme une quasi-machine. Il n'est donc pas en mesure de satisfaire pleinement aux exigences réglementaires de référence pour l'application à laquelle il est destiné.
- La conformité réglementaire doit être garantie au niveau de l'installation finale (machine) à laquelle la Directive Machines 2006/42/CE s'applique pleinement et dans laquelle ce produit est incorporé.
- Toutes les opérations indiquées dans ce manuel doivent être effectuées exclusivement par du personnel expérimenté, qualifié et formé.
- La préparation des câbles, la mise en œuvre, la connexion et les essais doivent être effectués en respectant les règles de l'art, conformément aux normes, règlements et lois en vigueur.
- Lors de l'installation, des essais et de la maintenance, délimiter correctement l'ensemble du site afin d'éviter l'accès des personnes non autorisées, en particulier des mineurs et des enfants.
- Avant de procéder à l'installation, vérifier la qualité mécanique du vantail mobile et de la structure de guidage et de soutien.
- Avant la livraison à l'utilisateur, vérifier la conformité de l'installation aux normes harmonisées et aux exigences essentielles de la Directive Machines 2006/42/CE.
- Conserver ce manuel dans le dossier technique avec les manuels des autres dispositifs utilisés pour la réalisation du système d'automatisation.
- S'assurer que tous les équipements et systèmes utilisés sont conformes à toutes les réglementations et réglementations locales, régionales et nationales applicables.

Le non-respect de ces instructions peut entraîner la mort, des blessures graves ou des dommages aux équipements.

- Les données rapportées ont été établies et contrôlées avec le plus grand soin, mais le fabricant de la quasi-machine ne peut assumer aucune responsabilité pour d'éventuelles erreurs, omissions ou approximations dues à des exigences techniques ou graphiques.
- Le fabricant de l'automatisation rappelle que ce manuel ne remplace pas les normes que le fabricant de la porte/portail motorisé est tenu de respecter.

Le fabricant de la quasi-machine décline toute responsabilité quant aux conséquences de l'utilisation de ce matériau.



ÉLIMINATION DU PRODUIT - Comme pour les opérations d'installation, les opérations de démontage de ce produit doivent être effectuées par du personnel qualifié. Le symbole ci-contre indique que le produit ne doit pas être éliminé en tant que déchet non sélectionné, mais doit être envoyé dans des installations de collecte séparées pour être valorisé et recyclé. Pour l'élimination vérifier les systèmes de recyclage ou d'élimination prévus par les règlements territoriaux en vigueur pour cette catégorie de produit, ou renvoyer le produit au vendeur. **AVERTISSEMENT** - • Ce produit est constitué de différents types de matériaux : certaines parties du produit peuvent contenir des substances polluantes ou dangereuses qui, si elles sont dispersées, pourraient provoquer des effets nocifs pour l'environnement et la santé. • Les réglementations en vigueur au niveau local peuvent prévoir de lourdes sanctions en cas d'élimination incorrecte de ce produit.



GARANTIE - La garantie du fabricant est valable légalement à partir de la date imprimée sur le produit et est limitée à la réparation ou au remplacement gratuit des pièces reconnues par le fabricant comme défectueuses par manque de qualité essentielle dans les matériaux ou par erreur dans le processus de production. La garantie ne couvre pas les dommages ou les défauts dus à des agents externes, un manque d'entretien, une surcharge, une usure normale, une erreur d'installation ou d'autres causes non imputables au fabricant. Les produits altérés ne seront pas couverts par la garantie. Le fabricant n'est pas responsable des dysfonctionnements ou des dégradations de performance dus à des interférences environnementales, telles que des perturbations électromagnétiques ; par conséquent, la garantie expire dans ces situations.

ADVERTENCIAS GENERALES PARA EL INSTALADOR

PELIGRO

RIESGO DE DESCARGA ELÉCTRICA, EXPLOSIÓN O ARCO ELÉCTRICO

- Desconecte todos los equipos, incluidos los dispositivos conectados, antes de retirar cualquier tapa o puerta, o antes de instalar/desinstalar accesorios, hardware, cables o alambres, excepto en las condiciones especificadas en el manual del usuario para este equipo.
- Para comprobar que el sistema está fuera de tensión, utilice siempre un voltímetro correctamente calibrado al valor nominal de la tensión.
- Antes de volver a poner la unidad bajo tensión, vuelva a montar y fije todas las tapas, los componentes de hardware y los cables. Asegúrese de que la entrada de los cables esté sellada para evitar la entrada de insectos y la formación de humedad.
- Utilice este equipo y todos los productos conectados solo a la tensión especificada.
- Si existe el riesgo de daños al personal y/o a los equipos, utilice los enclavamientos de seguridad necesarios.
- No utilice este equipo para funciones críticas para la seguridad.
- No desmonte, repare o modifique el equipo.
- Este producto no es adecuado para su instalación en aplicaciones en las que pueda entrar en contacto con una atmósfera explosiva o inflamable.

El incumplimiento de estas instrucciones causará la muerte o lesiones graves.



PELIGRO

RIESGO DE CHOQUE ELÉCTRICO Y/O INCENDIO

- No exponga el aparato a sustancias líquidas.
- No exceda los rangos de temperatura y humedad especificados en los datos técnicos y deje ventilada la zona de las ranuras.
- Conecte al instrumento sólo los accesorios compatibles indicados en el manual del usuario.
- Utilice exclusivamente cables de sección adecuada como se indica en el apartado "DIRECTRICES PARA LAS CONEXIONES ELÉCTRICAS". Apriete las conexiones de acuerdo con las especificaciones técnicas relativas a los pares de apriete y compruebe el cableado correcto.
- Los cables eléctricos no deben entrar en contacto con partes que puedan calentarse y con las partes de la automatización en movimiento.

El incumplimiento de estas instrucciones causará la muerte o lesiones graves.



PELIGRO

RIESGO DE IMPACTO, APLASTAMIENTO, HUNDIMIENTO Y ATRAPAMIENTO

- La puerta solo puede ser automatizada si está en buen estado y cumple con la norma EN 12604.
- Tome todas las precauciones apropiadas de acuerdo con la norma EN 12453.
- Lea las indicaciones del apartado "DIRECTRICES PARA LA MOTORIZACIÓN DE LA HOJA".

El incumplimiento de estas instrucciones causará la muerte o lesiones graves.



ADVERTENCIA

RIESGO DE SOBRECALENTAMIENTO Y/O INCENDIO

- No utilice con cargas distintas de las indicadas en los datos técnicos.
- No supere la corriente máxima permitida; en caso de cargas superiores utilice un contactor de potencia adecuada.
- Las líneas de alimentación y las conexiones de salida deben estar adecuadamente cableadas y protegidas por medio de fusibles cuando lo requieran los requisitos normativos nacionales y locales.

El incumplimiento de estas instrucciones puede causar la muerte, lesiones graves o daños al equipo.



ADVERTENCIA

ASPECTOS GENERALES DE SEGURIDAD E INCOMPATIBILIDAD NORMATIVA

- Cualquier uso de este producto que no sea el uso permitido / uso previsto está prohibido.
- El fabricante no puede ser considerado responsable de los daños ocurridos como resultado de un uso inadecuado o como resultado de una instalación que no cumpla con las disposiciones de este manual.
- El producto objeto de este manual se configura según la Directiva de Máquinas 2006/42/CE como una cuasi máquina. Por lo tanto, no es capaz de cumplir completamente con los requisitos reglamentarios de referencia para la aplicación a la que está destinado.
- El cumplimiento normativo debe garantizarse a nivel de instalación final (máquina) a la que se aplica plenamente la Directiva de Máquinas 2006/42/CE y en la que se incorpora este producto.
- Todas las operaciones indicadas en este manual deben ser realizadas exclusivamente por personal experto, cualificado y formado.
- La preparación de los cables, la instalación, la conexión y la prueba se deben realizar observando la regla del arte, de conformidad con las normas, reglamentos y leyes vigentes.
- Durante las operaciones de instalación, prueba y mantenimiento, delimite adecuadamente todo el sitio para evitar el acceso de personas no autorizadas, en particular menores y niños.
- Antes de proceder con la instalación, compruebe la calidad mecánica de la hoja móvil y de la estructura de guía y soporte.
- Antes de la entrega al usuario, compruebe la conformidad de la instalación con las normas armonizadas y con los requisitos esenciales de la Directiva de Máquinas 2006/42/CE.
- Guarde este manual en el expediente técnico junto con los manuales de los otros dispositivos utilizados para la realización del sistema de automatización.
- Asegúrese de que todos los equipos utilizados y los sistemas diseñados cumplan con todas las regulaciones y normas locales, regionales y nacionales aplicables.

El incumplimiento de estas instrucciones puede causar la muerte, lesiones graves o daños al equipo.

- Los datos indicados han sido redactados y controlados con el máximo cuidado, sin embargo, el fabricante de la cuasi máquina no puede asumir ninguna responsabilidad por eventuales errores, omisiones o aproximaciones debidas a exigencias técnicas o gráficas.
- El fabricante de la automatización recuerda que este manual no sustituye lo previsto por las normas que el fabricante de la puerta/cancela motorizada está obligado a respetar.

El fabricante de la cuasi máquina no asume ninguna responsabilidad por cualquier consecuencia derivada del uso de este material.



ELIMINACIÓN DEL PRODUCTO - Al igual que con las operaciones de instalación, las operaciones de desmontaje de este producto deben ser realizadas por personal cualificado. El símbolo de la parte superior indica que el producto no debe eliminarse como residuo no seleccionado, sino que debe enviarse a instalaciones de recogida separadas para su recuperación y reciclaje. Para la eliminación, compruebe los sistemas de reciclaje o eliminación previstos por las regulaciones territoriales vigentes para esta categoría de producto, o devuelva el producto al vendedor. **ADVERTENCIA** - Este producto está hecho de varios tipos de materiales: algunas partes del producto pueden contener contaminantes o sustancias peligrosas que, si se dispersan, pueden causar efectos perjudiciales para el medio ambiente y la salud. Las regulaciones locales vigentes pueden prever sanciones severas en caso de eliminación incorrecta de este producto.



GARANTÍA - La garantía del fabricante es legal a partir de la fecha impresa en el producto y se limita a la reparación o reemplazo gratuito de las piezas reconocidas por el fabricante como defectuosas por falta de calidad esencial en los materiales o por errores en el proceso de producción. La garantía no cubre daños o defectos debidos a agentes externos, falta de mantenimiento, sobrecarga, desgaste normal, error de instalación, u otras causas no imputables al fabricante. Los productos manipulados no estarán cubiertos por la garantía. El fabricante no se hace responsable de los fallos de funcionamiento o la degradación del rendimiento debidos a interferencias ambientales, tales como perturbaciones electromagnéticas; por lo tanto, la garantía se extingue en estas situaciones.

ITA - Predisporre sul sito di installazione i condotti per il passaggio dei cavi. I cavi per il collegamento dei vari dispositivi in un impianto tipico sono elencati nella tabella qui sotto e devono essere adattati al tipo di installazione, ad esempio si consiglia un cavo tipo H07RN-F per posa in ambienti esterni.

ENG - Prepare cable ducts on the installation site. The cables for the connection of the various devices in a typical plant are listed in the table below and must be suitable for the type of installation, for example we recommend a cable type H07RN-F for outdoor installation.

FRA - Préparer sur le site d'installation les conduits pour le passage des câbles. Les câbles pour la connexion des différents dispositifs dans une installation typique sont énumérés dans le tableau ci-dessous et doivent être adaptés au type d'installation, par exemple un câble de type H07RN-F est recommandé pour la pose en extérieur.

ESP - Prepare en el sitio de instalación los conductos para el paso de los cables. Los cables para la conexión de los distintos dispositivos en una instalación típica se enumeran en la siguiente tabla y deben ser adecuados para el tipo de instalación, por ejemplo, se recomienda un cable tipo H07RN-F para su colocación en ambientes exteriores

COLLEGAMENTO / CONNECTION / CONNEXION / CONEXIÓN	CAVO / CABLE / CÂBLE / CABLE	LUNGHEZZA / LENGTH / LONGUEUR / LONGITUD
Linea elettrica di alimentazione / Main power supply line Ligne d'alimentation / Línea eléctrica de alimentación	3 x 1,5 mm ² 3 x 2,5 mm ² 3 x 3,5 mm ²	< 10 m 10 ÷ 50 m > 50 m
Lampeggiante / Flashing lamp / Clignotant / Intermitente	2 x 0,5 mm ²	< 20 m
Fotocellula - trasmettitore / Photocell - transmitter Photocellule - émetteur / Fotocélula - transmisor	2 x 0,5 mm ²	< 20 m
Fotocellula - ricevitore / Photocell - receiver Photocellule - récepteur / Fotocélula - receptor	4 x 0,5 mm ²	< 20 m
Selettore a chiave / Key selector / Sélecteur à clé / Selector de llave	4 x 0,5 mm ²	< 20 m

Usare solo i connettori in dotazione: / Only use the supplied connectors: / Utiliser uniquement les connecteurs fournis: / Utilice sólo los conectores suministrados:

POSIZIONE / POSITION / POSICIÓN	TIPO / TYPE / TIPO
Tutti / All / Tout / Todos	PHOENIX BCP-500-2GN

La tabella seguente riporta tipo e dimensione dei cavi ammissibili per i morsetti a vite del tipo sopra indicato e le coppie di serraggio: / The following table shows the type and size of the allowable cables for the screw terminals of the above type and the tightening torques: / Le tableau suivant indique le type et la taille des câbles admissibles pour les bornes à vis du type ci-dessus et les couples de serrage: / La siguiente tabla muestra el tipo y tamaño de los cables permitidos para los terminales de tornillo del tipo indicado anteriormente y los pares de apriete:

mm ²	0.2 ... 2.5	0.2 ... 2.5	0.25 ... 2.5	2 x 0.2 ... 0.75	2 x 0.2 ... 0.75	2 x 0.25 ... 0.75	2 x 0.25 ... 0.75	2 x 0.5 ... 1.5
AWG	24 ... 14	24 ... 14	24 ... 14	24 ... 14	2 x 24 ... 18	2 x 24 ... 18	2 x 24 ... 18	2 x 20 ... 16



Usare conduttori in rame (obbligatori). Evitare la presenza di fili di rami esposti o che escono fuori il morsetto.
Use copper conductors (mandatory). Avoid the presence of wires of exposed branches or coming out of the clamp.
Utiliser des conducteurs en cuivre (obligatoires). Évitez la présence de fils de branches exposées ou sortant de la pince.
Utilice conductores de cobre (obligatorios). Evite la presencia de cables de ramas expuestas o que salen de la abrazadera.

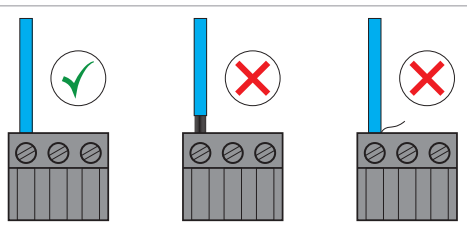

ITA - Prima di procedere alla installazione del motore è necessario eseguire la valutazione dei rischi. Di seguito vengono riportate alcune verifiche e precauzioni comunemente applicabili agli impianti delle porte/cancelli motorizzate; si dovrà quindi, a seconda delle diverse situazioni, considerare eventuali rischi aggiuntivi ed escludere quelli non applicabili in ottemperanza ai principi d'integrazione della sicurezza previsti dalla Direttiva Macchine.

ENG - The risk assessment must be carried out before installing the motor. The following are some checks and precautions commonly applicable to the systems of motorized doors/ gates; you must therefore, depending on the different situations, consider any additional risks and exclude those not applicable in accordance with the principles of safety integration provided by the Machinery Directive.

FRA - Une évaluation des risques doit être effectuée avant l'installation du moteur. Voici quelques vérifications et précautions communément applicables aux systèmes de portes/portails motorisés; il faudra donc, selon les différentes situations, prendre en compte d'éventuels risques supplémentaires et exclure ceux non applicables conformément aux principes d'intégration de la sécurité prévus par la Directive Machines.

ESP - Antes de proceder a la instalación del motor es necesario realizar la evaluación de riesgos. A continuación, se indican algunas comprobaciones y precauciones comúnmente aplicables a las instalaciones de las puertas/cancelas motorizadas; por lo tanto, según las diferentes situaciones, se deberá considerar eventuales riesgos adicionales y excluir aquellos que no sean aplicables de conformidad con los principios de integración de la seguridad previstos por la Directiva de Máquinas.

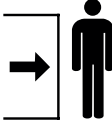
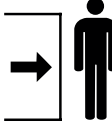
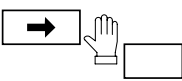
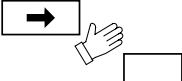
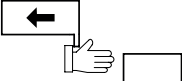
				
IMPATTO IMPACT IMPACT IMPACTO	SCHIACCIAMENTO CRUSHING ÉCRASEMENT APLASTAMIENTO	CESOIAMENTO SHEARING CISAILLEMENT CIZALLAMIENTO	CONVOGLIAMENTO CONVEYING CONVOYAGE CONVECCIÓN	UNCINAMENTO HOOKING CROCHET ENGANCHE

PERICOLO

- Verificare che a ciascuna delle due posizioni estreme della corsa sia presente un fermo meccanico fisso che arresti il cancello nel caso di mal funzionamento dei finecorsa. A tal scopo, il fermo meccanico deve essere dimensionato per sopportare la spinta statica del motore più l'energia cinetica del cancello.
- Verificare che non si possano generare punti di intrappolamento (ad esempio tra anta aperta del cancello e muro).
- Non montare l'automazione su elementi che potrebbero piegarsi. Se necessario, aggiungere adeguati rinforzi ai punti di fissaggio.
- Controllare che il cancello sia stabile e che le cerniere su cui ruota l'anta siano in buono stato e ingrassate.
- Controllare che le cerniere siano adatte al tipo e di porta e che siano ben fissate alla colonna.
- Verificare che nel raggio di movimento del cancello non vi siano irregolarità che possano ostacolare il movimento del cancello.
- Verificare che il punto di fissaggio dell'automazione sia in una zona protetta da urti e che la superficie di fissaggio sia solida.
- Il prodotto non può essere utilizzato per automatizzare una parte guidata comprensiva di porta pedonale, a meno che l'azionamento non sia attivabile solo con la porta pedonale in posizione di sicurezza.
- Predisporre adeguate tubazioni e canaline per il passaggio dei cavi elettrici garantendone la protezione contro il danneggiamento meccanico.
- **Mettere in atto ogni altro tipo di precauzione e verifica come indicato dalle norme vigenti.**
- **Il metodo di comando del cancello, nonché i dispositivi di sicurezza a corredo, devono essere conformi alla destinazione d'uso del cancello stesso.**



DANGER

ENGLISH

- Check that at each of the two extreme positions of the stroke there is a fixed mechanical stop that stops the gate in the event of malfunction of the limit switches. For this purpose, the mechanical stop must be sized to withstand the static thrust of the motor plus the kinetic energy of the gate.
- Check that no trapping points can be generated (for example between the open gate door and the wall).
- Do not mount the automation on elements that may bend. If necessary, add adequate reinforcements to the fixing points.
- Check that the gate is stable and that the hinges on which the door rotates are in good condition and greased.
- Check that the hinges are suitable for the type and door and that they are well fixed to the column.
- Check that there are no irregularities within the range of movement of the gate that could hinder the movement of the gate.
- Check that the automation fixing point is in an impact-protected area and that the fixing surface is solid.
- The product cannot be used to automate a guided part including a pedestrian door, unless the drive can only be activated with the pedestrian door in a safe position.
- Prepare adequate pipes and channels for the passage of electrical cables, guaranteeing protection against mechanical damage.
- **Implement any other type of precaution and check as indicated by the rules in force.**
- **The method of control of the gate, as well as the accompanying safety devices, must conform to the intended use of the gate itself.**



DANGER

FRANÇAIS

- Vérifiez qu'à chacune des deux positions extrêmes de la course il y a une butée mécanique fixe qui arrête le portail en cas de mauvais fonctionnement des limites. À cette fin, l'arrêt mécanique doit être dimensionné pour supporter la poussée statique du moteur plus l'énergie cinétique de la porte.
- Vérifier qu'aucun point de piégeage ne peut être créé (par exemple, entre la porte ouverte et le mur).
- Ne montez pas l'automatisme sur des éléments qui pourraient se plier. Si nécessaire, ajoutez des renforts appropriés aux points de fixation.
- Vérifier que la porte est stable et que les charnières sur lesquelles elle tourne sont en bon état et graissées.
- Vérifiez que les charnières sont adaptées au type de porte et qu'elles sont bien fixées à la colonne.
- Vérifiez qu'il n'y a pas d'irrégularités dans le rayon de mouvement de la porte qui pourraient entraver le mouvement de la porte.
- Vérifiez que le point de fixation de l'automatisme se trouve dans une zone protégée contre les chocs et que la surface de fixation est solide.
- Le produit ne peut pas être utilisé pour automatiser une partie guidée comprenant une porte piétonne, à moins que l'actionnement ne soit activé qu'avec la porte piétonne en position de sécurité.
- Prévoir des canalisations appropriées pour le passage des câbles électriques et assurer leur protection contre les dommages mécaniques.
- **Mettre en place tout autre type de précaution et de vérification comme indiqué par la réglementation en vigueur.**
- **La méthode de commande du portail, ainsi que les dispositifs de sécurité qui l'accompagnent, doivent être conformes à l'utilisation prévue du portail.**



PELIGRO

ESPAÑOL

- Compruebe que en cada una de las dos posiciones extremas del recorrido hay un tope mecánico fijo que detiene la puerta en caso de mal funcionamiento de los interruptores finales. Para ello, el tope mecánico debe estar dimensionado para soportar el empuje estático del motor más la energía cinética de la puerta.
- Comprobar que no se puedan generar puntos de trampa (por ejemplo, entre la puerta abierta y el muro).
- No monte la automatización en elementos que puedan doblarse. Si es necesario, añada los refuerzos adecuados a los puntos de fijación.
- Comprobar que la puerta es estable y que las bisagras sobre las que gira la puerta están en buen estado y engrasadas.
- Compruebe que las bisagras son adecuadas para el tipo de puerta y que están bien fijadas a la columna.
- Compruebe que en el radio de movimiento de la puerta no hay irregularidades que puedan obstaculizar el movimiento de la puerta.
- Compruebe que el punto de fijación del automatismo se encuentre en una zona protegida contra golpes y que la superficie de fijación sea sólida.
- El producto no se puede utilizar para automatizar una parte guiada que incluya una puerta peatonal, a menos que el accionamiento solo pueda activarse con la puerta peatonal en posición de seguridad.
- Predisponer tuberías y canalizaciones adecuadas para el paso de los cables eléctricos, garantizando su protección contra daños mecánicos.
- **Implemente cualquier otro tipo de precaución y verificación según lo indicado por la normativa vigente.**
- **El método de mando de la cancela, así como los dispositivos de seguridad suministrados, deben ser conformes con el uso previsto de la cancela.**





LIVELLO MINIMO DI PROTEZIONE DEL BORDO PRINCIPALE IN RELAZIONE AL TIPO DI UTILIZZO
MINIMUM LEVEL OF PROTECTION OF THE MAIN EDGE IN RELATION TO THE TYPE OF USE
NIVEAU MINIMAL DE PROTECTION DU BORD PRINCIPAL EN FONCTION DU TYPE D'UTILISATION
NIVEL MÍNIMO DE PROTECCIÓN DEL CANTO PRINCIPAL EN RELACIÓN CON EL TIPO DE USO

TIPO DI ATTIVAZIONE DELLA PORTA TYPE OF DOOR ACTIVATION TYPE D'ACTIVATION DE LA PORTE TIPO DE ACTIVACIÓN DE LA PUERTA	TIPOLOGIA DI UTILIZZO TYPES OF USE TYPE D'UTILISATION TIPO DE USO		
	1	2	3
Attivazione tramite comando ad azione mantenuta Hold-to-run control mode of operation Activation par commande à action maintenue Activación mediante mando de acción mantenida	A	B	Non possibile Not possible N'est pas possible Imposible
Attivazione a impulsi in vista della porta Impulse activation in sight of the door Activation par impulsions en vue de la porte Activación por impulsos a la vista de la puerta	C / E	C / E	(C + D) / E
Attivazione a impulsi fuori vista della porta Impulse activation out of sight of the door Activation par impulsions hors de vue de la porte Activación por impulsos fuera de la vista de la puerta	C / E	(C + D) / E	(C + D) / E
Comando automatizzato Automated control Commande automatisée Mando automatizado	(C + D) / E	(C + D) / E	(C + D) / E
<ol style="list-style-type: none"> 1. Utenti addestrati (Senza pubblico presente) / Trained users (Public not likely to be present) Utilisateurs formés (Sans public présent) / Usuarios capacitados (Sin público presente) 2. Utenti addestrati (Con pubblico presente) / Trained users (Public likely to be present) Utilisateurs formés (Avec le public présent) / Usuarios capacitados (Con público presente) 3. Utenti non addestrati / Untrained users Utilisateurs non formés / Usuarios no entrenados 			
<ol style="list-style-type: none"> A. Pulsante di comando ad azione mantenuta. / Hold-to-run control button. / Bouton de commande à action maintenue. / Pulsador de mando de acción mantenida. B. Pulsante di comando ad azione mantenuta con attivazione tramite chiave o simili. / Hold-to-run control button equipped with key switch or similar. / Bouton de commande à action maintenue avec activation par clé ou similaire. / Pulsador de mando de acción mantenida con activación por llave o similares. C. Limitazione delle forze o dispositivi di limitazione delle forze. / Limitation of forces or force limitation devices. / Limitation des forces ou dispositifs de limitation des forces. / Limitación de las fuerzas o dispositivos de limitación de las fuerzas. D. Dispositivi supplementari per ridurre la probabilità di contatto con persone o ostacoli. / Additional devices to reduce the probability of contact with persons or obstacles. / Dispositifs supplémentaires permettant de réduire la probabilité de contact avec des personnes ou des obstacles. / Dispositivos adicionales para reducir la probabilidad de contacto con personas u obstáculos. E. Dispositivi di protezione per il rilevamento della presenza installati in modo che una persona non possa toccare l'anta in movimento. / Presence detection protection devices installed so that a person cannot be touched by the moving door. / Dispositifs de protection pour la détection de la présence installés afin qu'une personne ne puisse pas toucher le vantail en mouvement. / Dispositivos de protección para la detección de la presencia instalados de modo que una persona no pueda tocar la hoja en movimiento. 			

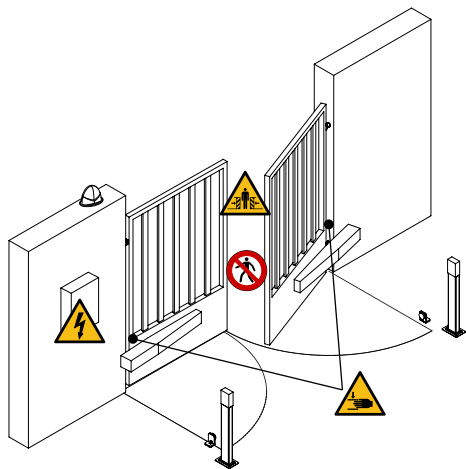
PUNTI DI POTENZIALE PERICOLO PER LE PERSONE / POTENTIAL DANGER POINTS FOR PERSONS / POINTS DE DANGER POTENTIEL POUR LES PERSONNES / PUNTOS DE PELIGRO POTENCIAL PARA LAS PERSONAS



	Divieto di transito ai pedoni durante il movimento No transit allowed for pedestrians during movement Interdiction de passage pour les piétons en mouvement Prohibido el paso de peatones durante el movimiento
	Pericolo di shock elettrico Danger of electric shock Risque de choc électrique Peligro de choque eléctrico
	Pericolo di schiacciamento Danger of crushing Danger d'écrasement Peligro de aplastamiento
	Pericolo di schiacciamento mani Danger of crushing hands Risque d'écrasement des mains Peligro de aplastamiento de las manos

DESTINAZIONE D'USO / INTENDED USE / DESTINATION / USO PREVISTO

ITA - Operatore per cancelli ad ante battenti, posto su varchi carrai ad uso residenziale.

Ogni installazione e uso diffirmi da quanto indicato nel seguente manuale sono da considerarsi vietate.

ENG - Operator for swing gates, located on driveways for residential use.

Any installation or use other than as indicated in the following manual is prohibited.

FRA - Opérateur pour portails à battants, placé sur des passages de garage à usage résidentiel

Toute installation ou utilisation non conforme au manuel suivant est interdite.

ESP - Operador para puertas batientes, colocado en puertas de garaje para uso residencial.

Cualquier instalación y uso que difiera de lo indicado en el siguiente manual debe considerarse prohibido.

DESCRIZIONE / DESCRIPTION / DESCRIPTION / DESCRIPCIÓN

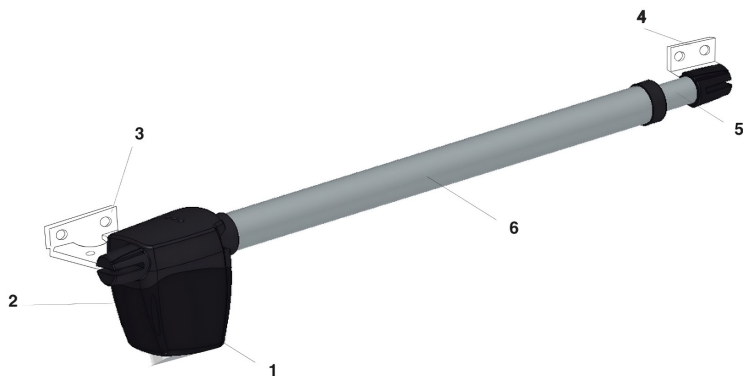

ITA	1: Motore 2: Cavo di alimentazione 3: Supporto B 4: Supporto A 5: Stelo del pistone 6: Tubo di protezione	ENG	1: Motor 2: Power cable 3: Support B 4: Support A 5: Piston rod 6: Protective tube	FRA	1 : Moteur 2 : Câble d'alimentation 3 : Support B 4 : Support A 5 : Tige de piston 6 : Tube de protection	ESP	1: Motor 2: Cable de alimentación 3: Soporte B 4: Soporte A 5: Vástago del pistón 6: Tubo de protección
------------	--	------------	---	------------	--	------------	--

Codice / Code / Code / Código	STYLO	
Costruzione del dispositivo / Construction of the device / Construction de l'appareil / Construcción del dispositivo	Componente elettro-meccanico da incorporare / Electro-mechanical component to be incorporated / Composant électromécanique à incorporer / Componente electromecánico a incorporar	
Scopo del dispositivo / Purpose of the device / But du dispositif / Propósito del dispositivo	Dispositivo di funzionamento (non di sicurezza) / Operating device (non-safety) / Dispositif de fonctionnement (non de sécurité) / Dispositivo de funcionamiento (no de seguridad)	
Tensione di alimentazione / Supply voltage / Tension d'alimentation / Voltaje de alimentación	230 Vac \pm 10% 50/60 Hz	
Potenza Nominale / Rated Power / Puissance Nominale / Potencia Nominal	280 W	
Peso massimo della porta / Maximum door weight / Poids maximum de la porte / Peso máximo de la puerta	400 Kg	
Lunghezza massima della porta / Maximum door length / Longueur maximale de la porte / Longitud máxima de la puerta	3,5 m	
Tempo minimo di apertura a 90° / Minimum opening time at 90° / Temps d'ouverture minimum à 90° / Tiempo mínimo de apertura a 90°	20 sec.	
Fattore di servizio / Service factor / Facteur de service / Factor de servicio	40 %	
Intervallo di temperatura d'esercizio / Operating temperature range / Plage de température de fonctionnement / Rango de temperatura de funcionamiento	Funzionamento / Operation / Opération / Operación	-20 ... +55 °C
	Trasporto e Magazzino / Transport and Store / Transport et Stockage / Transporte y almacenamiento	-40 ... +70 °C
	RH	max 90% non-condensing
Grado di protezione IP / Degree of IP protection / Degré de protection IP / Grado de protección IP	IP44	
Peso / Weight / Poids / Peso	7 Kg	

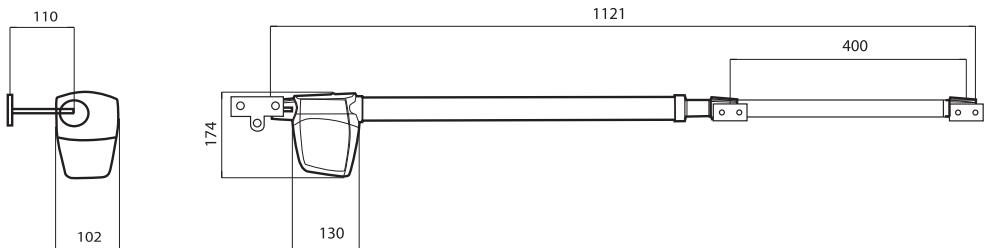

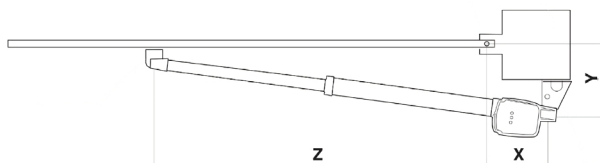

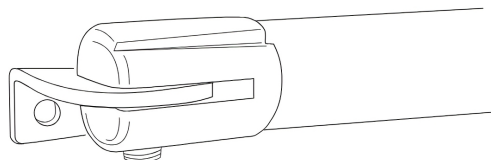

	X	Y	Z
95°	175	215	970
120°	180	145	970

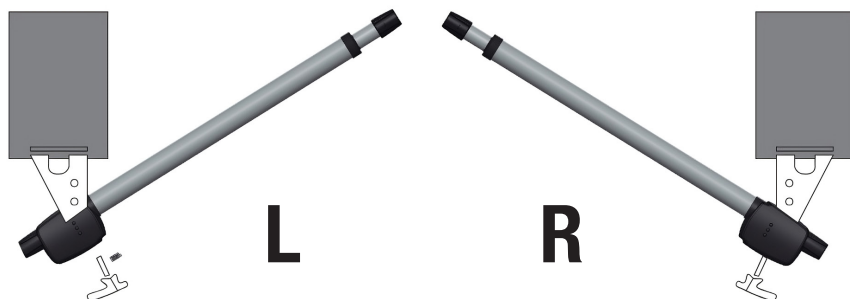

ITA	<p>SE IL PILASTRO È DI FERRO, SILDARE LA PIASTRA: - Segna i fori della piastra; - Praticare i fori di 8,5 mm di diametro nei segni; - Inserire i cavi di M10; - Fissare con viti in acciaio M10.</p> <p>SE IL PILASTRO È IN MURATURA: - Segna i fori; - Fare il foro con il trapano (il diametro dipende dal perno di espansione); - Inserire il perno di espansione e fissarlo.</p>
ENG	<p>IF THE PILLAR IS MADE OF IRON, WELD THE PLATE: - Mark plate holes; - Drill holes 8.5mm in diameter into marks; - Insert M10 cables; - Secure with M10 steel screws.</p> <p>IF THE PILLAR IS MASONRY: - Mark holes; - Make the hole with the drill (the diameter depends on the expansion pin); - Insert expansion pin and secure.</p>
FRA	<p>SI LE PILIER EST EN FER, SOUDER LA PLAQUE: - Marque les trous de la plaque; - Percer des trous de 8,5 mm de diamètre dans les marques; - Insérez les câbles de M10; - Fixer avec des vis en acier M10.</p> <p>SI LE PILIER EST EN MAÇONNERIE: - Marque les trous; - Faire le trou avec la perceuse (le diamètre dépend de l'axe d'expansion); - Insérez la goupille d'expansion et fixez-la.</p>
ESP	<p>SI EL PILAR ES DE HIERRO, SOLDAR LA PLACA: - Marca los agujeros de la placa; - Hacer agujeros de 8,5 mm de diámetro en las marcas; - Inserte los cables de M10; - Fijar con tornillos de acero M10.</p> <p>SI EL PILAR ES DE MAMPOSTERÍA: - Marca los agujeros; - Hacer el agujero con el taladro (el diámetro depende del perno de expansión); - Inserte el pasador de expansión y fíjelo.</p>



MOTOR LEFT (1 mm)	
L1	Nero / Black / Noir / Negro
COM	Blu / Blue / Bleu / Azul
L2	Marrone / Brown / Marron / Marrón
	Giallo-Verde / Yellow-Green / Jaune-Vert / Amarillo-Verde

LIMIT-SWITCH (0.5 mm)	
COM	Blu / Blue / Bleu / Azul
LSO	Nero / Black / Noir / Negro
LSC	Marrone / Brown / Marron / Marrón

LIGHT (0.5 mm)	
GND	Giallo / Yellow / Jaune / Amarillo
+12Vdc	Arancione / Orange / Orange / Naranja

MOTOR RIGHT (1 mm)	
L1	Marrone / Brown / Marron / Marrón
COM	Blu / Blue / Bleu / Azul
L2	Nero / Black / Noir / Negro
	Giallo-Verde / Yellow-Green / Jaune-Vert / Amarillo-Verde

LIMIT-SWITCH (0.5 mm)	
COM	Blu / Blue / Bleu / Azul
LSO	Nero / Black / Noir / Negro
LSC	Marrone / Brown / Marron / Marrón

LIGHT (0.5 mm)	
GND	Giallo / Yellow / Jaune / Amarillo
+12Vdc	Arancione / Orange / Orange / Naranja

SBLOCCO MANUALE / MANUAL RELEASE / DÉVERROUILLAGE MANUEL / DESBLOQUEO MANUAL

ITA	Ruotare la chiave esagonale in senso orario per rilasciare il motore e permettere il movimento manuale del cancello. Girare la chiave esagonale in senso antiorario per bloccare il motore.
ENG	Rotate the hex wrench clockwise to release the motor and allow manual movement of the gate. Turn the hex wrench counterclockwise to lock the motor.
FRA	Tourner la clé hexagonale dans le sens des aiguilles d'une montre pour libérer le moteur et permettre le mouvement manuel de la porte. Tourner la clé hexagonale dans le sens inverse des aiguilles d'une montre pour verrouiller le moteur.
ESP	Gire la llave hexagonal en el sentido de las agujas del reloj para liberar el motor y permitir el movimiento manual de la puerta. Gire la llave hexagonal en sentido contrario a las agujas del reloj para bloquear el motor.

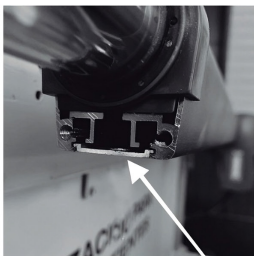
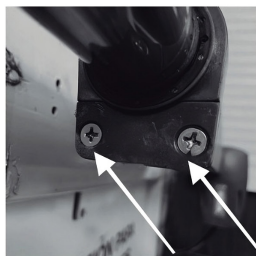

ITA	<p>Per regolare i finecorsa, si prega di notare che questi si trovano sotto il braccio. Svitare le 2 viti con un cacciavite. Estrarre la flangia che li copre, quindi estrarre la bandella e regolarli con la chiave a brugola che porta l'attrezzatura.</p> <p>I terminali sono Normalmente Aperti, cioè quando sono in mezzo al percorso il contatto sarà aperto.</p> <ul style="list-style-type: none"> • Se avete un tester: Sbloccare il motoriduttore, chiudere il portone e spostare il finecorsa di chiusura fino a quando non si chiude il circuito. Per il finecorsa di apertura aprire il portone e ripetere la procedura. Non dimenticare di stringere i dadi dei sensori e bloccare il motore. • Se si utilizza una scheda elettronica originale: Collegare i cavi del motore e dei terminali come indicato nei manuali. Alimentare la scheda, sbloccare il motore, chiudere il portone e spostare il finecorsa di chiusura fino a quando non si accende il LED corrispondente sulla scheda. Per il finecorsa di apertura aprire il portone e ripetere la procedura. Non dimenticare di stringere i dadi dei sensori e bloccare il motore.
ENG	<p>To adjust the limit switches, please note that these are located under the arm. Unscrew the 2 screws with a screwdriver. Pull out the flange that covers them, then pull out the strip and adjust them with the Allen key that carries the equipment.</p> <p>The terminals are normally open, i.e. when they are in the middle of the path the contact will be open.</p> <ul style="list-style-type: none"> • If you have a tester: Unlock the gearmotor, close the door and move the closing limit switch until the circuit closes. For the opening limit switch, open the door and repeat the procedure. Don't forget to tighten the sensor nuts and lock the motor. • If you use an original electronic board: Connect the motor and terminal cables as indicated in the manuals. Power the board, unlock the motor, close the door and move the closing limit switch until the corresponding LED on the board turns on. For the opening limit switch, open the door and repeat the procedure. Don't forget to tighten the sensor nuts and lock the motor.
FRA	<p>Pour régler les touches de fin, veuillez noter qu'elles se trouvent sous le bras. Dévissez les 2 vis avec un tournevis. Retirez la bride qui les recouvre, puis retirez le bandeau et ajustez-les avec la clé Allen qui porte l'équipement.</p> <p>Les terminaux sont normalement ouverts, c'est-à-dire que lorsqu'ils se trouvent au milieu du chemin, le contact sera ouvert.</p> <ul style="list-style-type: none"> • Si vous avez un testeur : Déverrouiller le motoréducteur, fermer la porte et déplacer la fin de fermeture jusqu'à ce que le circuit se ferme. Pour la fin de course d'ouverture, ouvrez la porte et répétez la procédure. N'oubliez pas de serrer les écrous des capteurs et de verrouiller le moteur. • Si vous utilisez une carte électronique d'origine : Raccordez les câbles du moteur et des bornes comme indiqué dans le manuel. Alimentez la carte, déverrouillez le moteur, fermer la porte et déplacer la fin de fermeture jusqu'à ce que vous allumez la LED correspondante sur la carte. Pour la fin de course d'ouverture, ouvrez la porte et répétez la procédure. N'oubliez pas de serrer les écrous des capteurs et de verrouiller le moteur.
ESP	<p>Para ajustar los interruptores finales, tenga en cuenta que estos se encuentran debajo del brazo. Desenrosque los 2 tornillos con un destornillador. Extraiga la brida que los cubre, luego saque la tira y ajústelos con la llave Allen que lleva el equipo.</p> <p>Los terminales son Normalmente Abiertos, es decir cuando están en medio de la ruta el contacto estará abierto.</p> <ul style="list-style-type: none"> • Si tiene un probador: Desbloquee el motorreductor, cierre la puerta y mueva el interruptor de cierre hasta que se cierre el circuito. Para el interruptor final de apertura, abra la puerta y repita el procedimiento. No olvide apretar las tuercas del sensor y bloquear el motor. • Si se utiliza una tarjeta electrónica original: Conecte los cables del motor y los terminales como se indica en los manuales. Alimente la tarjeta, desbloquee el motor, cierre la puerta y mueva el interruptor de cierre hasta que se encienda el led correspondiente en la tarjeta. Para el interruptor final de apertura, abra la puerta y repita el procedimiento. No olvide apretar las tuercas del sensor y bloquear el motor.

PERICOLO / DANGER / DANGER / PELIGRO

• Prima di effettuare qualunque azione di pulizia, manutenzione o sostituzione di parti, togliere alimentazione alla automazione. / Before carrying out any cleaning, maintenance or replacement of parts, remove power to the automation. / Avant tout nettoyage, entretien ou remplacement de pièces, débranchez l'automatisation. / Antes de realizar cualquier acción de limpieza, mantenimiento o sustitución de piezas, desconecte la alimentación de la automatización.

• I punti sotto indicati sono specifici per quanto riguarda la manutenzione del motoriduttore. La lista non contempla le attività di manutenzione specifiche per il cancello/porta scorrevole. / The following points are specific to the maintenance of the gear motor. The list does not cover maintenance activities specific to the sliding gate/door. / Les points suivants sont spécifiques en ce qui concerne l'entretien du motoréducteur. La liste ne comprend pas les tâches d'entretien spécifiques pour la porte/porte coulissante. / Los siguientes puntos son específicos para el mantenimiento del motorreductor. La lista no cubre las actividades de mantenimiento específicas para la puerta/puerta corredera.



Ogni 10.000 cicli e comunque ogni 6 mesi di attività, sono obbligatori gli interventi di manutenzione di seguito indicati:

- Controllare e pulire da eventuale sporcizia, insetti e residui di polvere che si sono posizionati all'interno della automazione. In particolare verificare che il dissipatore e la ventola siano in buono stato e ben puliti.
- Verificare l'integrità dei cavi e delle loro connessioni ed eseguire le necessarie sostituzioni.
- Controllare l'efficienza della leva di sblocco, eseguendo alcune manovre manuali. L'anta non deve trovare impedimenti.
- Eseguire un controllo generale e completo delle viti e dei bulloni.
- Lubrificare tutte le parti meccaniche in movimento.
- Controllare il buon funzionamento dei dispositivi di segnalazione e di sicurezza.
- Controllare lo stato di usura delle parti meccaniche in movimento e verificarne il corretto funzionamento.
- Controllare e pulire la guida di scorrimento e la cremagliera.

Every 10,000 cycles and in any case every 6 months of activity, the following maintenance interventions are mandatory:

- Check and clean any dirt, insects and dust residues that have positioned themselves within the automation. In particular, check that the heat sink and fan are in good condition and clean.
- Check the integrity of the cables and their connections and make the necessary replacements.
- Check the efficiency of the release lever, performing some manual manoeuvres. The gate must not find any obstacles.
- Perform a general and complete check of the screws and bolts.
- Lubricate all moving mechanical parts.
- Check the proper functioning of signalling and safety devices.
- Check the wear status of the moving mechanical parts and check their correct functioning.
- Check and clean the slide rail and rack.

Tous les 10.000 cycles et en tout cas tous les 6 mois d'activité, les interventions de maintenance suivantes sont obligatoires:

- Contrôler et nettoyer la saleté, les insectes et les résidus de poussière qui se sont placés à l'intérieur de l'automatisation. En particulier, vérifier que le dissipateur thermique et le ventilateur sont en bon état et bien nettoyés.
- Vérifier l'intégrité des câbles et de leurs connexions et effectuer les remplacements nécessaires.
- Vérifier l'efficacité du levier de déverrouillage en effectuant certaines manoeuvres manuelles. Le vantail ne doit pas trouver d'obstacles.
- Effectuer un contrôle général et complet des vis et des boulons.
- Lubrifier toutes les pièces mécaniques en mouvement.
- Contrôler le bon fonctionnement des dispositifs de signalisation et de sécurité.
- Vérifier l'état d'usure des pièces mécaniques en mouvement et vérifier leur bon fonctionnement.
- Contrôler et nettoyer le guide de glissement et la crémaillère.

Cada 10.000 ciclos y, en cualquier caso, cada 6 meses de actividad, son obligatorias las intervenciones de mantenimiento que se indican a continuación:

- Compruebe y limpie cualquier suciedad, insectos y residuos de polvo que se hayan colocado dentro de la automatización. En particular, compruebe que el disipador de calor y el ventilador estén en buen estado y limpios.
- Compruebe la integridad de los cables y sus conexiones y realice las sustituciones necesarias.
- Controle la eficiencia de la palanca de desbloqueo, realizando algunas maniobras manuales. La hoja no debe encontrar impedimentos.
- Realice un control general y completo de los tornillos y pernos.
- Lubrique todas las partes mecánicas en movimiento.
- Controle el buen funcionamiento de los dispositivos de señalización y de seguridad.
- Compruebe el estado de desgaste de las partes mecánicas en movimiento y compruebe su correcto funcionamiento.
- Compruebe y limpie la guía de deslizamiento y la cremallera.



ALLMATIC S.r.l
32026 Borgo Valbelluna - Belluno - Italy
Via dell'Artigiano, n°1 - Z.A.
Tel. 0437 751175 - 751163 r.a. Fax 0437 751065
E-mail: info@allmatic.com
www.allmatic.com



[/allmaticsrl](#)



[@allmaticsrl](#)



[@AllmaticSrl](#)